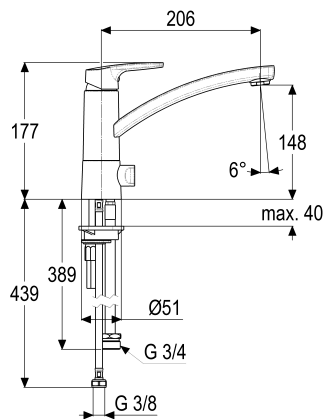

**Z056807-00010 SH KÜCHENARMATUR EHM ALPHA\_350****Produktabbildung****Maßzeichnung****Produktbeschreibung**

Küchenarmatur  
chrom  
Flexschläuche 3/8" DIN DVGW  
Strahlregler Durchflussklasse C  
Antikalk  
mit Schnellbefestigung

**Ausschreibungstext**

Z056807-00010  
Heinrich Schulte  
Küchenarmatur  
alpha\_350  
chrom  
Ausladung 205 mm  
Höhe bis Strahlregler 150 mm  
Maximale Höhe 175 mm  
Kartusche 35 mm  
mit Heißwasserbegrenzer  
Auslauf schwenkbar  
Werkstoffe nach TrinkwV und UBA  
Hebel Metall  
Flexschläuche 3/8" DIN DVGW  
Strahlregler Durchflussklasse C  
Antikalk  
mit Geräteanschluss  
mit Schnellbefestigung

VPE: 1

GTIN: 4020929568081

SCIP: 99cfb1a1-f9a7-44cf-8ddb-14d95b3d3c3a





## Explosionszeichnung

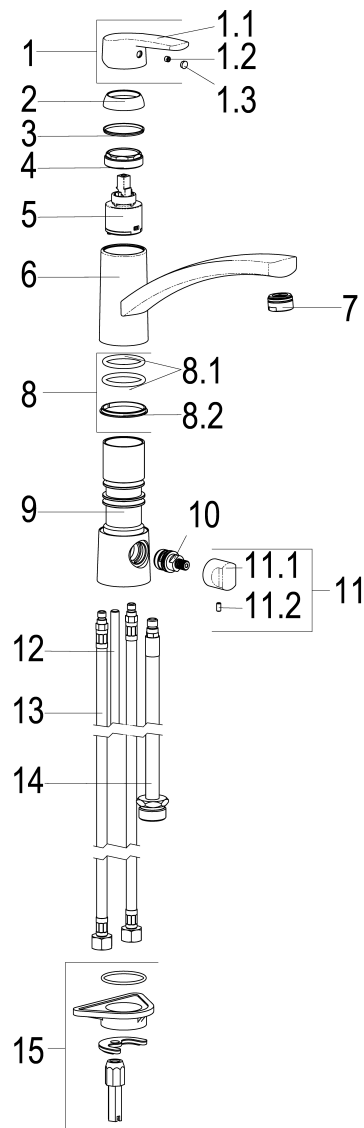

## Ersatzteilliste

Pos.	Beschreibung	Artikel-Nr.
01	SH BEDIENUNGSHEBEL ALPHA_100	Z056990-00010
02	SH ROSETTE M37 X 1,5 / D:39,7X12	Z009110-00010
04	SH VERSCHRAUBUNG	Z009111-00000
05	SH KARTUSCHE FÜR NORMALDRUCK	Z009200-00000
07	SH LUFTSPRUDLER SLC M. GUMMILIPPE	Z013918-00010
08	SH DICHTUNGSSATZ FÜR SERIE 61	Z001812-00000
10	SH ABSPERR-OBERTEIL M20 X 1	Z009064-00000
12	SH GEWINDESTANGE M8 X 90	Z009070-00000
13	SH FLEXSCHLAUCH M8 X 1 - 3/8"	Z009075-00000
14	SH FLEXSCHLAUCH M10 X 1 - 3/4"	Z009323-00000
15	SH SCHNELLVERSCHRAUBUNG KOMPLETT	Z009295-00000

## Durchflussdiagramm

