



## Z059807-00010 SH KÜCHENARMATUR EHM ALPHA\_300

## Produktabbildung



## Maßzeichnung

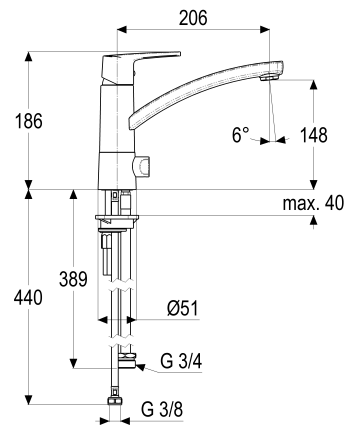

## Produktbeschreibung

Küchenarmatur  
chrom  
Flexschläuche 3/8" DIN DVGW  
Strahlregler Durchflussklasse C  
Antikalk  
mit Schnellbefestigung

## Ausbeschreibungstext

Z059807-00010  
Heinrich Schulte  
Küchenarmatur  
alpha\_300  
chrom  
Ausladung 205 mm  
Höhe bis Strahlregler 150 mm  
Maximale Höhe 185 mm  
Kartusche 35 mm  
mit Heißwasserbegrenzer  
Auslauf schwenkbar  
Werkstoffe nach TrinkwV und UBA  
Hebel Metall  
Flexschläuche 3/8" DIN DVGW  
Strahlregler Durchflussklasse C  
Antikalk  
mit Geräteanschluss  
mit Schnellbefestigung

VPE: 1

GTIN: 4020929598071

SCIP: 4a2aa1cb-3d3a-42f6-8a6e-701ebe2fab19





## Explosionszeichnung

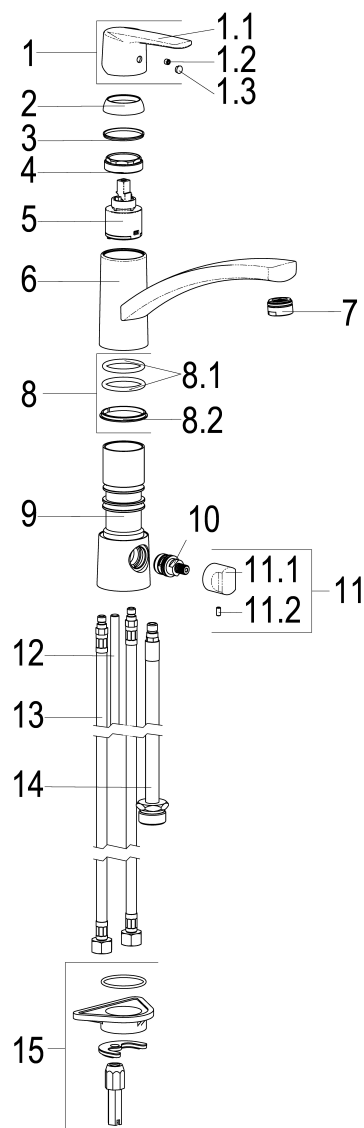

## Ersatzteilliste

Pos.	Beschreibung	Artikel-Nr.
01	SH BEDIENUNGSHEBEL ALPHA_300	Z059990-00010
02	SH ROSETTE M37 X 1,5 / D:39,7X12	Z009110-00010
04	SH VERSCHRAUBUNG	Z009111-00000
05	SH KARTUSCHE FÜR NORMALDRUCK	Z009200-00000
07	SH LUFTSPRUDLER SLC M. GUMMILIPPE	Z013918-00010
08	SH DICHTUNGSSATZ FÜR SERIE 61	Z001812-00000
10	SH ABSPERR-OBERTEIL M20 X 1	Z009064-00000
12	SH GEWINDESTANGE M8 X 90	Z009070-00000
13	SH FLEXSCHLAUCH M8 X 1 - 3/8"	Z009075-00000
14	SH FLEXSCHLAUCH M10 X 1 - 3/4"	Z009323-00000
15	SH SCHNELLVERSCHRAUBUNG KOMPLETT	Z009295-00000

## Durchflussdiagramm

