

Produktdatenblatt

Z159002-00010 SH WASCHTISCH EHM OMEGA_300

Produktabbildung



Maßzeichnung

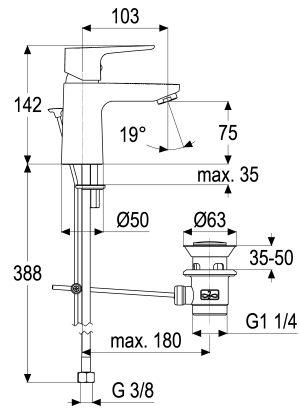

Produktbeschreibung

Waschtischarmatur
chrom
Flexschläuche 3/8" DIN DVGW
Strahlregler 7 l/min
DIN DVGW
Geräuschprüfzeichen PA-IX 7198/IO
mit Ablaufgarnitur 1 1/4"
mit Befestigungssatz

Ausschreibungstext

Waschtischarmatur
chrom
Ausladung 105 mm
Höhe bis Strahlregler 75 mm
Maximale Höhe 145 mm
Kartusche 35 mm offen
mit Heißwasser- und Durchflussbegrenzer
Werkstoffe nach TrinkwV und UBA
Hebel Metall
Flexschläuche 3/8" DIN DVGW
Strahlregler 7 l/min
DIN DVGW
Geräuschprüfzeichen PA-IX 7198/IO
für Standmontage
mit Ablaufgarnitur 1 1/4"
mit Befestigungssatz

VPE: 1

GTIN: 4020929590020

SCIP: 3a3b068a-f9e7-479b-a243-9cf1944569ac



Produktdatenblatt

Explosionszeichnung

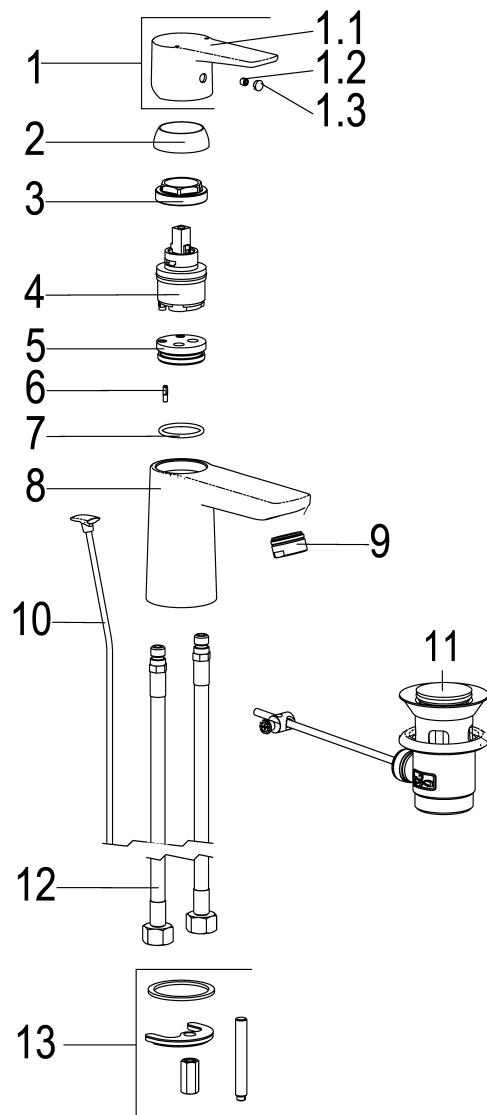

Ersatzteilliste

Pos.	Beschreibung	Artikel-Nr.
01	SH BEDIENUNGSHEBEL OMEGA_300	Z059990-00011
03	SH VERSCHRAUBUNG M37 X 1,5	Z009472-84000
04	SH KARTUSCHE FÜR NORMALDRUCK	Z009203-00001
09	SH LUFTSPRUDLER	Z013980-00010
10	SH ZUGSTANGE MIT KNOFF	Z009187-00010
11	SH ABLAUFGARNITUR KOMPLETT	Z001128-00010
12	SH FLEXSCHLAUCH M10 X 1 - 3/8"	Z009141-00000
13	SH BEFESTIGUNGSSATZ M8 x 57MM	Z000616-00000