

0012051500001 JS RUECKSCHLAGVENTIL, GERADSITZ

Produktabbildung

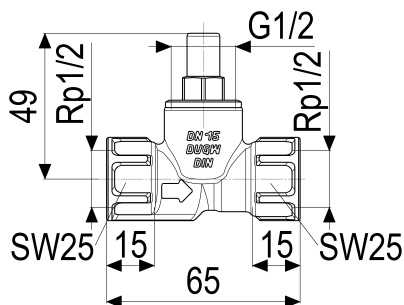

Masszeichnung



Produktbeschreibung

Rückschlagventil
Anschluss: IG, Geradsitz
Rückschlagventiloberteil
DN 15
Anschluss Rp 1/2
Geräuschklasse 2
DN15 bis DN32

Ausschreibungstext

0012051500001
Schlösser Rückschlagventil
Anschluss: IG, Geradsitz
Werkstoff nach TrinkwV und UBA
Gehäuse Messing
Oberteil Messing
Dichtungen EPDM
Rückschlagventiloberteil
DN 15
Anschlussart Innengewinde
Anschluss Rp 1/2
Einbaulage waagrecht und senkrecht
Öffnungsdruck 0,01 bis 0,1 bar
Betriebsdruck max. 16 bar (PN 16)
Betriebstemperatur max. 90 Grad
Geräuschklasse 2
DN15 bis DN32
G-Gewinde ISO 228 Teil 1
Trinkwasserverordnung DIN EN 1717
Techn.- u. Zertifikatsänd. vorbehalten
Made in Germany
Fabrikat Schlösser
Marktmodell

VPE: 25

GTIN: 4044997111185

SCIP: e8cdc304-dde3-453d-b030-d910d4cf8130



Produktdatenblatt

Explosionszeichnung

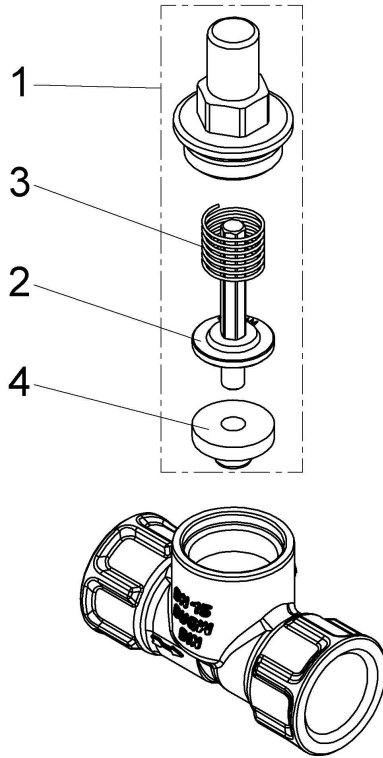

Ersatzteilliste

Pos.	Beschreibung	Artikel-Nr.
01	JS OBERTEIL F. RUECKSCHLAGVENTIL	0018081500001
02	JS VENTILKEGEL F.RUECKSCHLAGVENT.	0018691500004
03	JS DRUCKFEDER F.RUECKSCHLAGVENTIL	0018741500001
04	JS KEGELDICHTUNG F.RUECKSCHLAG-U.	0018611500001

Durchflussdiagramm

