

0012101000001 JS RUECKSCHLAGVENTIL, SCHRAEGSITZ

Produktabbildung

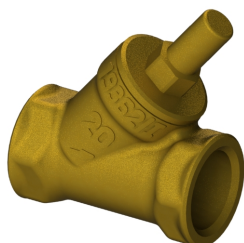

Masszeichnung

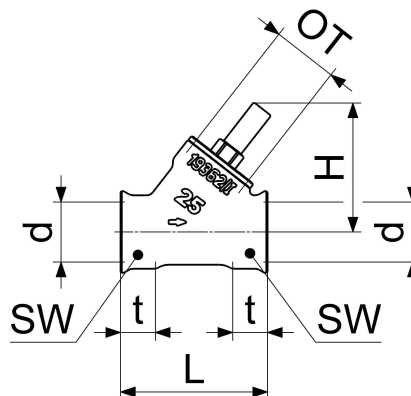

Produktbeschreibung

Rückschlagventil
Anschluss: IG, Schrägsitz
Rückschlagventiloberteil
DN 10
Anschluss Rp 3/8
Geräuschklasse 2
DN15 bis DN32

Ausschreibungstext

0012101000001
Schlösser Rückschlagventil
Anschluss: IG, Schrägsitz
Werkstoff nach TrinkwV und UBA
Gehäuse Messing
Oberteil Messing
Dichtungen EPDM
Rückschlagventiloberteil
DN 10
Anschlussart Innengewinde
Anschluss Rp 3/8
Einbaulage waagrecht und senkrecht
Öffnungsdruck 0,01 bis 0,1 bar
Betriebsdruck max. 16 bar (PN 16)
Betriebstemperatur max. 90 Grad
Geräuschklasse 2
DN15 bis DN32
G-Gewinde ISO 228 Teil 1
Trinkwasserverordnung DIN EN 1717
Techn.- u. Zertifikatsänd. vorbehalten
Made in Germany
Fabrikat Schlösser
Marktmodell

VPE: 25

GTIN: 4044997111260

SCIP: 60d9c400-f30c-489e-80a3-cce98133fdcc



Explosionszeichnung

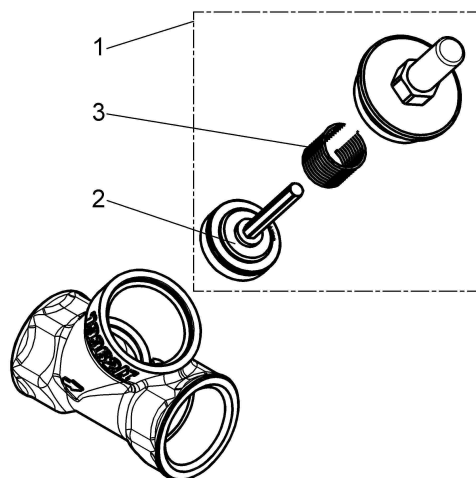

Ersatzteilliste

Pos.	Beschreibung	Artikel-Nr.
01	JS OBERTEIL F. RUECKSCHLAGVENTIL	0018081500001
02	JS VENTILKEGEL F.RUECKSCHLAGVENT.	0018691500004
03	JS DRUCKFEDER F.RUECKSCHLAGVENTIL	0018741500001
04	JS KEGELDICHTUNG F.RUECKSCHLAG-U.	0018611000001