

**0012106500001 JS RUECKSCHLAGVENTIL, SCHRAEGSITZ**

**Produktabbildung**

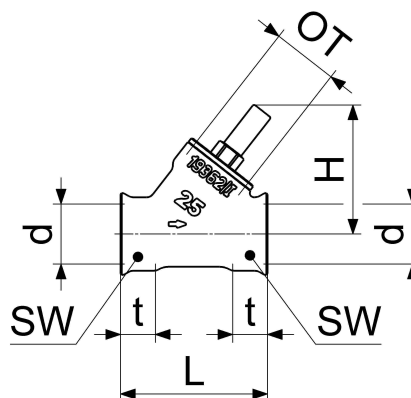

**Masszeichnung**



**Produktbeschreibung**

Rückschlagventil  
 Anschluss: IG, Schrägsitz  
 Rückschlagventiloberteil  
 DN 65  
 Anschluss Rp 2 1/2

**Ausschreibungstext**

0012106500001  
 Schlösser Rückschlagventil  
 Anschluss: IG, Schrägsitz  
 Werkstoff nach TrinkwV und UBA  
 Gehäuse Messing  
 Oberteil Messing  
 Dichtungen EPDM  
 Rückschlagventiloberteil  
 DN 65  
 Anschlussart Innengewinde  
 Anschluss Rp 2 1/2  
 Einbaulage waagrecht und senkrecht  
 Betriebsdruck max. 16 bar (PN 16)  
 Betriebstemperatur max. 90 Grad  
 G-Gewinde ISO 228 Teil 1  
 Trinkwasserverordnung DIN EN 1717  
 Techn.- u. Zertifikatsänd. vorbehalten  
 Made in Germany  
 Fabrikat Schlösser  
 Marktmodell

**Explosionszeichnung**

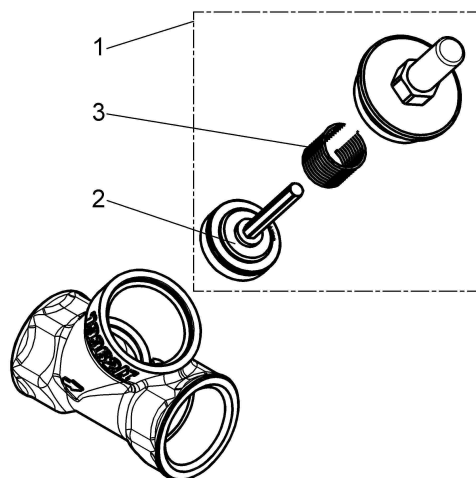

**Ersatzteilliste**

Pos.	Beschreibung	Artikel-Nr.
01	JS OBERTEIL F. RUECKSCHLAGVENTIL	0018086500001
02	JS VENTILKEGEL F.RUECKSCHLAGVENT.	0018696500004
03	JS DRUCKFEDER F.RUECKSCHLAGVENTIL	0018746500001
04	JS KEGELDICHTUNG F.RUECKSCHLAG-U.	0018616500001