

0015258000002 JS FREISTROMVENTIL, MUFFENANSCHL.

**Produktabbildung**

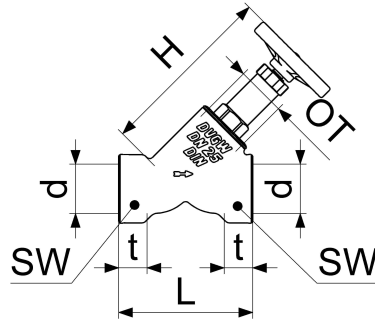

**Masszeichnung**



VPE: 1  
GTIN: 4044997260449



## Produktdatenblatt

### Explosionszeichnung

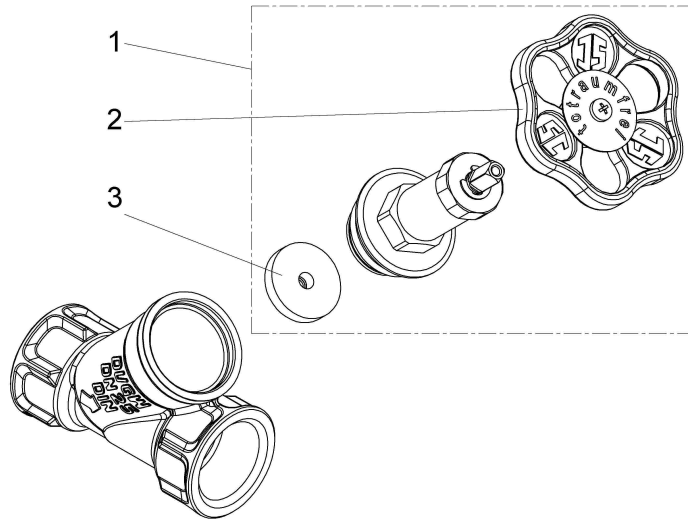

### Ersatzteilliste

Pos.	Beschreibung	Artikel-Nr.
01	JS FETTKAMMER-OT F.FREISTROMVENT.	0018188000001
02	JS HANDRAD MIT SCHRAUBE+BUTTON	0018591000001
03	JS KEGELDICHTUNG F. DURCHGANG-UND	0018608000001

### Durchflussdiagramm