

0018011500001 JS FETTKAMMER-OT,DURCHG./SCHRAEG.

Produktabbildung

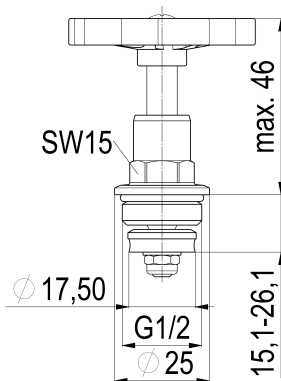

Masszeichnung



Produktbeschreibung

Fettkammer-Oberteil, EPDM
für Durchgang- / Schrägsitzventil
steigende Spindel
MS-blank
DN 15

Ausschreibungstext

0018011500001
Schlösser Fettkammer-Oberteil, EPDM
für Durchgang- / Schrägsitzventil
steigende Spindel
Werkstoff nach TrinkwV und UBA
Nickelwerte nach TrinkwV und UBA
MS-blank
Oberteil Messing
Kegeldichtung EPDM
Oberteildichtung EPDM
O-Ring EPDM
Handrad Polyamid
DN 15
Anschlussart Aussengewinde
G 1/2
SW 15
h = 15,5 - 26,5mm
Hmax. = 46mm
D1 = 25,5mm
D2 = 17,5mm
Betriebsdruck max. 16 bar (PN 16)
Betriebstemperatur max. 90 Grad
G-Gewinde ISO 228 Teil 1
Trinkwasserverordnung DIN EN 1717
für Ventilbaureihen:
1105, 1110, 1130, 1150, 1160
1405, 1410
1440, 1445, 1446
1450, 1455
Techn.- u. Zertifikatsänd. vorbehalten
Fabrikat Schlösser

VPE: 60

GTIN: 4044997121481

SCIP: d4819837-9647-4183-b835-2a8775768bed



Explosionszeichnung

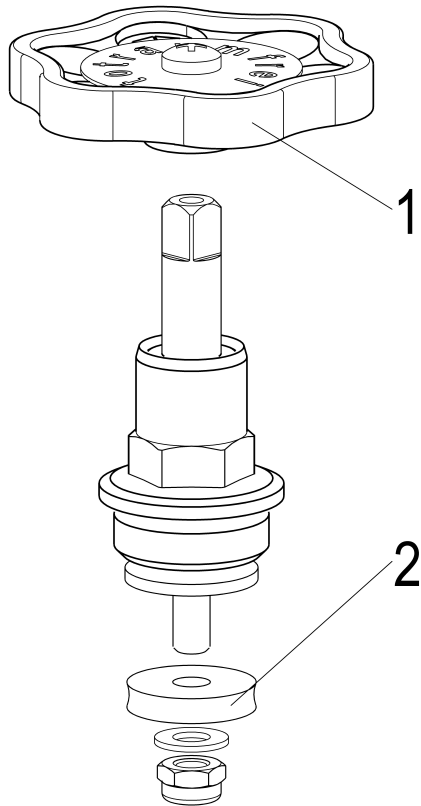

Ersatzteilliste

| Pos. | Beschreibung | Artikel-Nr. |
|------|--------------------------------------|---------------|
| 01 | JS HANDRAD MIT SCHRAUBE+BUTTON | 0018590500001 |
| 02 | JS KEGELDICHTUNG F. DURCHGANG-UND | 0018601500001 |

0018590500001

| Beschreibung | Artikel-Nr. |
|---------------------------------------|---------------|
| JS HANDRAD MIT SCHRAUBE+BUTTON | 0018590500001 |
| JS KEGELDICHTUNG F. DURCHGANG- UND | 0018601500001 |