

0018014000001 JS FETTKAMMER-OT,DURCHG./SCHRAEG.

**Produktabbildung**

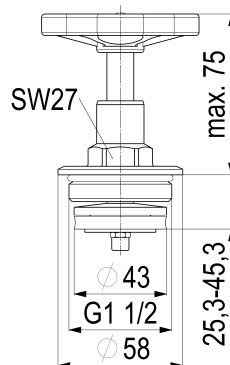

**Masszeichnung**



**Produktbeschreibung**

Fettkammer-Oberteil, EPDM  
für Durchgang- / Schrägsitzventil  
steigende Spindel  
MS-blank  
DN40

**Ausschreibungstext**

0018014000001  
Schlösser Fettkammer-Oberteil, EPDM  
für Durchgang- / Schrägsitzventil  
steigende Spindel  
Werkstoff nach TrinkwV und UBA  
Nickelwerte nach TrinkwV und UBA  
MS-blank  
Oberteil Messing  
Kegeldichtung EPDM  
Oberteildichtung EPDM  
O-Ring EPDM  
Handrad Polyamid  
DN40  
Anschlussart Aussengewinde  
G 1 1/2  
SW 27  
h = 25,5 - 45,5mm  
Hmax. = 76mm  
D1 = 58mm  
D2 = 43mm  
Betriebsdruck max. 16 bar (PN 16)  
Betriebstemperatur max. 90 Grad  
G-Gewinde ISO 228 Teil 1  
Trinkwasserverordnung DIN EN 1717  
für Ventilbaureihen:  
1105, 1110, 1130, 1150, 1160  
1405, 1410  
1440, 1445, 1446  
1450, 1455  
Techn.- u. Zertifikatsänd. vorbehalten  
Fabrikat Schlösser

**Explosionszeichnung**

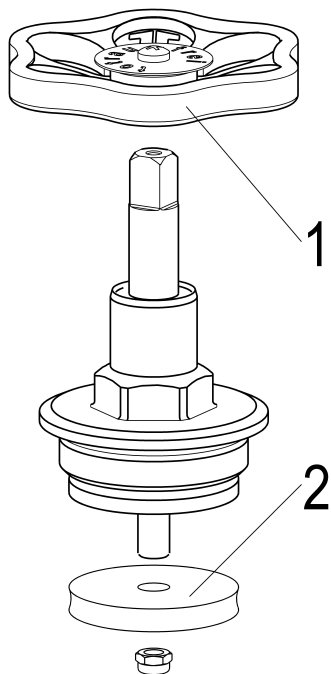

**Ersatzteilliste**

Pos.	Beschreibung	Artikel-Nr.
01	JS HANDRAD MIT SCHRAUBE+BUTTON	0018590800001
02	JS KEGELDICHTUNG F. DURCHGANG-UND	0018604000001

**0018590800001**

Beschreibung	Artikel-Nr.
JS HANDRAD MIT SCHRAUBE+BUTTON	0018590800001
JS KEGELDICHTUNG F. DURCHGANG- UND	0018604000001