

0018015000001 JS FETTKAMMER-OT,DURCHG./SCHRAEG.

Produktabbildung

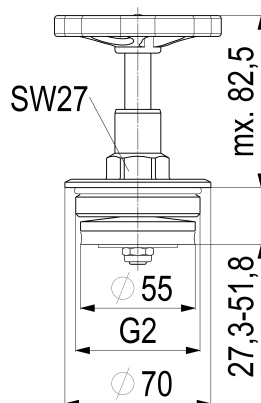

Masszeichnung



Produktbeschreibung

Fettkammer-Oberteil, EPDM
für Durchgang- / Schrägsitzventil
steigende Spindel
MS-blank
DN 50

Ausschreibungstext

0018015000001
Schlösser Fettkammer-Oberteil, EPDM
für Durchgang- / Schrägsitzventil
steigende Spindel
Werkstoff nach TrinkwV und UBA
Nickelwerte nach TrinkwV und UBA
MS-blank
Oberteil Messing
Kegeldichtung EPDM
Oberteildichtung EPDM
O-Ring EPDM
Handrad Polyamid
DN 50
Anschlussart Aussengewinde
G 2
SW 27
h = 27,5 - 52mm
Hmax. = 82mm
D1 = 70mm
D2 = 55mm
Betriebsdruck max. 16 bar (PN 16)
Betriebstemperatur max. 90 Grad
G-Gewinde ISO 228 Teil 1
Trinkwasserverordnung DIN EN 1717
für Ventilbaureihen:
1105, 1110, 1130, 1150, 1160
1405, 1410
1440, 1445, 1446
1450, 1455
Techn.- u. Zertifikatsänd. vorbehalten
Fabrikat Schlösser

Explosionszeichnung

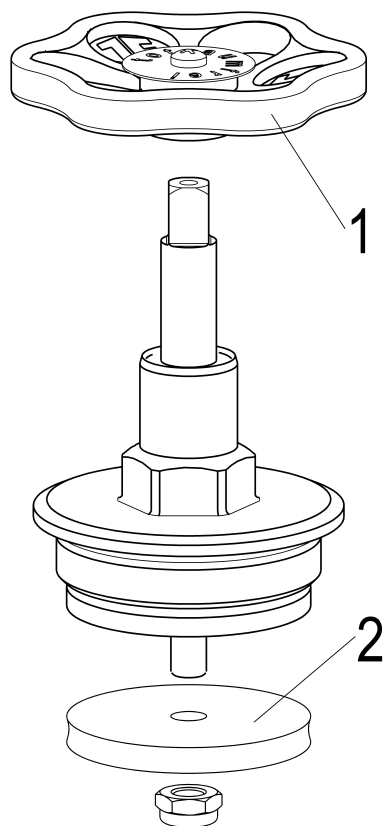

Ersatzteilliste

Pos.	Beschreibung	Artikel-Nr.
01	JS HANDRAD MIT SCHRAUBE+BUTTON	0018590800001
02	JS KEGELDICHTUNG F. DURCHGANG-UND	0018605000001

0018605000001

Beschreibung	Artikel-Nr.
JS KEGELDICHTUNG F. DURCHGANG- UND	0018605000001
JS HANDRAD MIT SCHRAUBE+BUTTON	0018590800001