

0018186500002 JS FETTKAMMER-OT F.FREISTROMVENT.

Produktabbildung

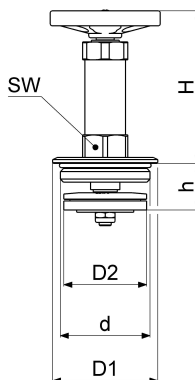

Masszeichnung



Produktbeschreibung

Fettkammer-Oberteil, PTFE
für Freistromventil (DIN 3502)
nichtsteigende Spindel
MS-blank
DN 65

Ausschreibungstext

0018186500002
Schlösser Fettkammer-Oberteil, PTFE
für Freistromventil (DIN 3502)
nichtsteigende Spindel
Werkstoff nach TrinkwV und UBA
Nickelwerte nach TrinkwV und UBA
MS-blank
Oberteil Messing
Kegeldichtung PTFE
Oberteildichtung PTFE
O-Ring EPDM
Handrad Polyamid
DN 65
Anschlussart Aussengewinde
G 2 1/2
h = 31 - 90,5mm
H = 110mm
D1 = 88mm
D2 = 71mm
Betriebsdruck max. 16 bar (PN 16)
Betriebstemperatur max. 110 Grad
G-Gewinde ISO 228 Teil 1
Trinkwasserverordnung DIN EN 1717
für Ventilbaureihen:
1525, 1530, 1570, 1575
1571, 1576, 1572, 1577
Techn.- u. Zertifikatsänd. vorbehalten
Fabrikat Schlösser

Explosionszeichnung

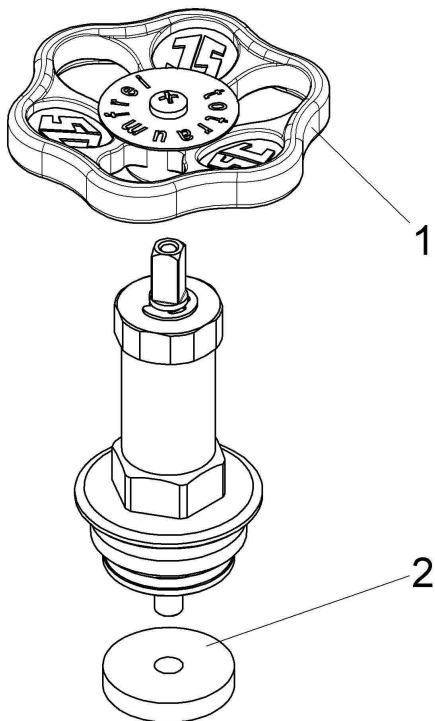

Ersatzteilliste

Pos.	Beschreibung	Artikel-Nr.
01	JS HANDRAD MIT SCHRAUBE+BUTTON	0018591000001
02	JS KEGELDICHTUNG	0018626500001

0018626500001

Beschreibung	Artikel-Nr.
JS KEGELDICHTUNG	0018626500001
JS OBERTEILDICHTUNG	0018636500202
JS HANDRAD MIT SCHRAUBE+BUTTON	0018591000001